

Tutti Paletti!

Ein fauler Sommertag im Garten, sich in der Sonne räkeln, mit Freunden essen und trinken. Wer dafür diese coolen Lounge-Möbel nachbauen will, braucht nur vier Paletten und etwas sägeraues Holz.

TEXT KATJA FISCHBORN

Mit diesen Gartenmöbeln erregen Sie bei Nachbarn, Freunden und Familie ganz sicher Aufmerksamkeit! Denn Palettenmöbel sind mit ihrem quasi schon natürlichen Shabbylook absolut im Trend. Wir haben hier die Grundform der Paletten (Standardmaß 80 x 120 x 14,4 cm) möglichst wenig geändert, so ersparen Sie sich viele Zuschnitte. Allerdings fallen damit Sessel, Bank und Tisch etwas größer aus, als es so mancher Balkon

Stabile und trendige Gartenmöbel zu einem unschlagbaren Preis!

vertragen dürfte – also eher eine Garnitur für Leute mit etwas Platz hinterm Haus. Doch stehen sie einmal an der gewünschten Stelle, müssen Sie keine Bedenken haben, dass der Wind sie umwehen könnte, dafür sind sie zu stabil und schwer.

Das Grundmaterial sind (gebrauchte) Paletten und sägeraues Holz. Das macht diese Chill-out-Möbel unschlagbar günstig. Wichtig: Da das Palettenholz – meist günstiges Nadelholz – nicht für einen Dauereinsatz draußen gedacht ist, müssen Sie es grundieren und lasieren oder lackieren. Das geht natürlich in den üblichen Holzttönen. Oder Sie wagen mal etwas Farbe und gestalten Ihre Möbel wie wir im maritimen Look, der Sie von einem Tag am Meer träumen lässt.



SELBST PRAXISTIPP

Paletten auffrischen



A Damit sich niemand verletzt, herausstehende Nägel im Holz versenken.



B Risse können Sie vorsichtig aufweiten, mit Leim füllen und zusammenzwingen.



C Gesplitterte oder beschädigte Stellen mit etwas Schleifpapier glätten.



D Mit Seifenlauge und einer Wurzelbürste entfernen Sie Dreck und Abdrücke.



Schubkästen
Unter der Tischplatte ist Stauraum für nützliche Kleinigkeiten oder Snacks vorgesehen.

Cooler Drinks oder Tischbeet
Den Blumenkasten können Sie mit Grün bepflanzen, aber auch als coolen Flaschenkühler mit Eiswürfeln befüllen.



Checkliste selbst ist der Mann

SCHWIERIGKEIT

Eignet sich sehr gut für Einsteiger

WERKZEUGE

- Handkreissäge
- Stichsäge
- Akkubohrschrauber
- Zwingen
- Exzentrerschleifer

ZEIT

Alle drei Möbel lassen sich an einem Wochenende fertigen

KOSTEN

Insgesamt ca. 80 Euro (eine gebrauchte, gut erhaltene Palette kostet ca. 10 - 15 Euro, für alle Möbel brauchen sie vier Stück).



Bequemer Sessel für Mußestunden.

1 Lounge-Sessel

Sieht der nicht gemütlich aus? Na gut, ein oder zwei Polster sollten Sie sich bei einem längeren Aufenthalt am besten unterlegen. Für den Gartenthron benötigen Sie neben etwas Schalholz eine komplette Palette als Baumaterial. Anhand dieser Sitzgelegenheit zeigen wir Ihnen auch einige Arbeitsschritte, die sich bei der Bank und dem Tisch lediglich wiederholen: Lesen Sie deshalb besonders aufmerksam!



1

Die Palette teilen Sie unter Berücksichtigung der Klötze in zwei Hälften. Das etwas größere Stück dient später als Sitzfläche. Eine Richtlatte hilft bei einem geraden Schnitt.



2

Sägeraue Bretter werden zugeschnitten und jeweils zwei rechtwinklig als Füße zusammengescrewt. Beachten Sie später die ...



3

... Anordnung. Die Füße vorne haben ein längeres Stück für die Auflage der Armlehne und sind links und rechts gegengleich.



4

Bei den Füßen zeigt der offene Winkel später nach außen!

Legen Sie die Sitzfläche auf die Seite. Verbinden Sie die Füße (hier vorne) mit den Palettenklötzen.



5

Die Palettenhälften im Winkel von 18° gegeneinander stellen. Das Brett für die Armstütze seitlich aufliegen und den Schrägschnitt ...



6

... markieren. Diesen mit der Stichsäge ausführen und die Stütze an der Lehne und am vorderen Fuß verschrauben.



7

Nun bringen Sie oben ein Brett als Auflage an. Auf der Gegenseite natürlich wiederholen!



8 Mit sägerauem Holz werden die Lücken zwischen den Palettenbrettern geschlossen. Die Stücke ausmessen und zuschneiden.



9 Eine Leiste wird quasi in die Rückenlehne geschoben und von vorne durch die Bretter verschraubt. Sie dient als Gegenstück ...



10 ... für die untere Befestigung der Füllleisten für die Lehne. Die Leisten für die Sitzfläche ebenfalls befestigen.

2 Relax-Sofa

Ihre neue Gartenbank kann genau so aussehen: robust, individuell, großzügig und stabil. Hier finden locker zwei Erwachsene nebeneinander Platz. Auf den breiten Armlehnen können Sie die morgendliche Tasse Kaffee oder das Feierabendbier abstellen.



Doppelsitzer für entspannte Stunden.



1 Für dieses Projekt brauchen Sie zwei Paletten. Beide wie den Sessel unter Berücksichtigung der Klötze gerade durchsägen.



Hier zeigt die Schnittkante nach oben.
2 Damit die Sitzfläche in sich stabil ist, zwingen Sie die beiden Hälften (jeweils das größere Stück der geteilten Palette) mittig ...



3 ... zusammen und verschrauben Sie auf den Klötzen auf beiden Seiten jeweils ein Brett auf der gesamten Länge.



4 Wiederholen Sie diesen Schritt einmal bei der Rückenlehne. Fertigen Sie wie beim Sessel Füße an und verschrauben diese.



5 Ebenfalls analog zum Sessel wird das seitliche Stütz Brett angepasst und befestigt, dann die obere Armlehne angebracht.



6 Die Lücken werden mit passgenauen Holzleisten gefüllt und diese verschraubt (siehe Bild 9 und 10 oben).

3 Wunder-Tisch

Er hat zwei Schubkästen, in denen Sie nützliche Kleinigkeiten wie Servietten, Kerzen oder Flaschenöffner aufbewahren können. Der Clou ist aber der in die Tischplatte eingelassene Blumenkasten! Sie können ihn natürlich mit Grün bepflanzen, aber zum Beispiel auch als coolen Flaschenkühler mit Eiswürfeln oder als Snackspender verwenden. Praktisch dafür ist, wenn der Kastenboden keine Löcher hat! Für den Tisch verwerten Sie eine Palette als Ganzes und verschrauben daran vier gleich lange Füße.



Schubladen verbergen Klein-kram, ein Kasten in der Platte dient zum Präsentieren.

Als Stopper dient eine ebenfalls verleimte Leiste aus sägerauem Holz.



1

Den Tisch auf die Platte legen und dünne Leisten aufleimen, auf denen sich die Schubladen später leichter verschieben lassen.



2

In das Frontbrett des Kastens zwei Löcher mit dem Forstnerbohrer bohren, diese mit der Stichsäge zu einem Griffloch erweitern.



3

Vier Bretter stumpf zu einem Kasten verschrauben, dann die Bodenplatte aus Sperrholz annageln. Die Lücken in der ...



4

... Tischplatte werden mit Leisten gefüllt. Den Blumenkasten umdrehen, gemäß Zeichnung auflegen und die Umriss markieren.



5

Nun mit der Stichsäge ca. 1 cm nach innen versetzt das Rechteck ausschneiden. So liegt der Kastenrand später auf dem Tisch auf.



6

Für die Stabilität der Tischplatte wird nahe der Schnittstelle von unten eine kurze Leiste gegengeschraubt.

SELBST PRAXISTIPP

Für ein perfektes Finish

Die unterschiedlichen Farben betonen hier die beiden verwendeten Holzarten.



A

Vor dem Grundieren und Lasieren werden die Oberflächen sorgfältig geschliffen.



B

Mit farbiger Lasur (hier von PNZ) mindestens zweimal streichen (Zwischenschliff).

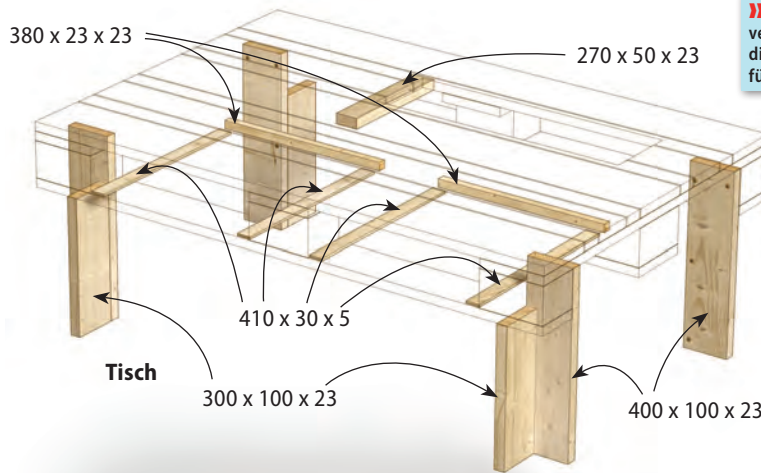
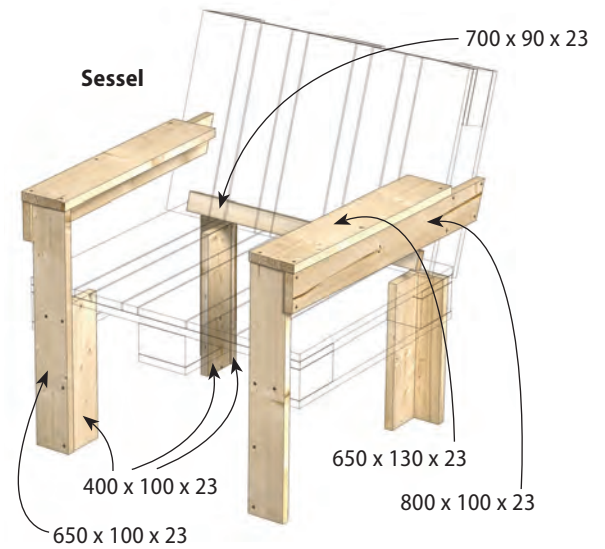
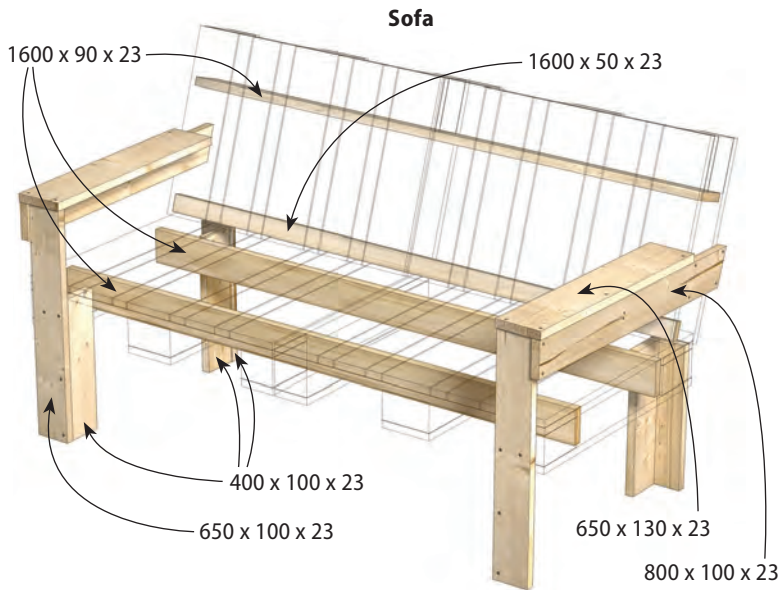

» Um die Position der benötigten Bretter zu verdeutlichen, haben wir in den Zeichnungen die Paletten mit den mit Schalholz aufgefüllten Lücken nur in Umrissen dargestellt.

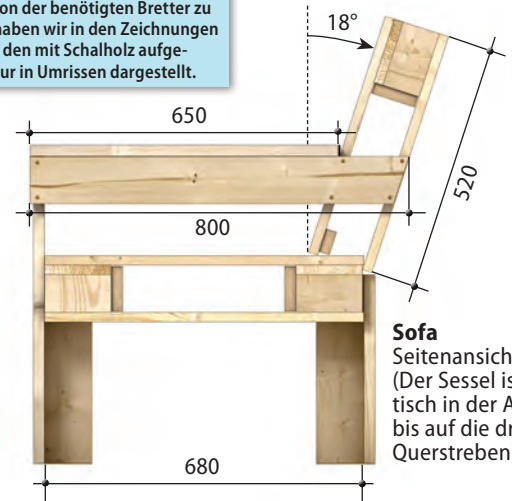

Sofa
Seitenansicht
(Der Sessel ist identisch in der Ansicht bis auf die drei Querstreben)

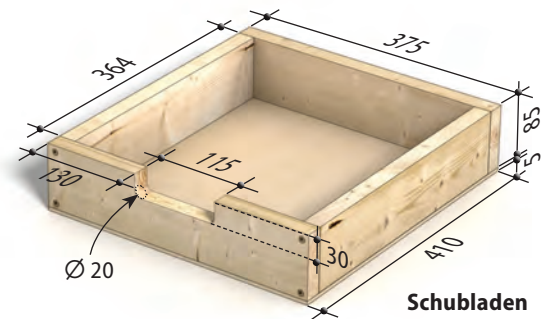
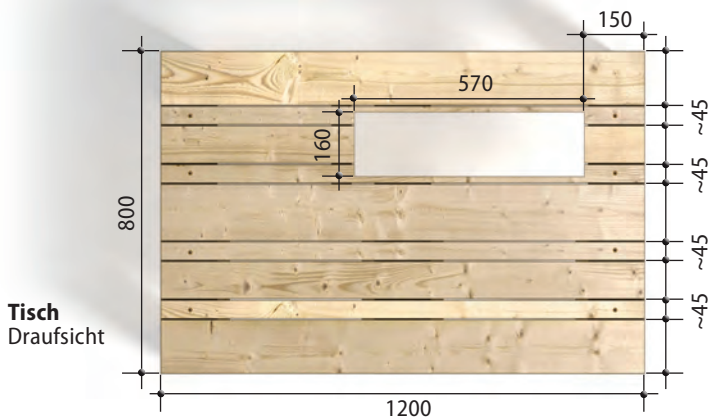

Materialliste selbst ist der Mann

Alle Angaben in mm

Schalholz 23 dick:

Sofa: 3 Querleisten 1600 x 90 1 Querleiste 1600 x 50 6 Beine 400 x 100 2 Beine 650 x 100 2 Armlehnen 800 x 100 2 Armlehnen 650 x 130 8 Füllleisten 1200 x 45 (Breite variiert, Länge anpassen); **Sessel:** 1 Querleiste 700 x 90 6 Beine 400 x 100 2 Beine 650 x 100 2 Armlehnen 800 x 100 2 Armlehnen 650 x 130 4 Füllleisten 1200 x 45 (Breite variiert, Länge anpassen);

Tisch: 1 Leiste 270 x 50 2 Stopper 380 x 23 4 Beine 400 x 100 4 Beine 300 x 100 4 Füllleisten 1200 x 45 (Breite variiert); **Schubladen:** 4 Seiten 375 x 85 4 Seiten 364 x 85; **Birke-Sperrholz 5 dick:** 2 Böden 410 x 375; **Kiefer-Holzleiste 5 dick:** 4 Laufleisten 410 x 30; **Außerdem:** Vier Standard-Paletten, Holzleim, Holzlasur, Schrauben

Materialkosten ca. 80 €

Kontakte

Holzleim:

Ponal, © 0211/7970
www.ponal.de

Holzlasur deckend (Farben Taubenblau und Treibholz):

PNZ, © 08465/17380
www.pnz.de

Weitere **selbst.de**
Anleitungen, Tipps & Ideen auf
www.selbst.de/Gartenmöbel